

Converter V → A Convertisseur V → A Wandler V → A

MVP 100

The MVP100 unit (voltage → current) converts the voltage outputs of our DNCs (0-10VDC) into current outputs (0-2A or 0,25-0,5 A). It is equipped with 1 conversion channel. The MVP100 is normally used for pressure, for crowning or for speed valves. It is conceived in such a way that it can be mounted on a TS32 or TS35 rail inside the electrical cabinet. The heat sinks must remain free in order to ensure sufficient heat dissipation.

Le convertisseur MVP100 (tension → courant) convertit les sorties en tension de nos DNC (0-10VDC) en sorties courant (0-2A ou 0,25-0,5 A). Il possède 1 canal de conversion. Le MVP100 est usuellement destiné aux valves de pression, de bombage ou de vitesse. Il est conçu de manière à être intégré dans une armoire électrique sur un rail TS32 ou TS35. Les radiateurs doivent rester libres pour assurer une bonne dissipation thermique.

Das MVP100-Gerät (Spannung → Strom) wandelt die Spannungsausgänge unserer DNCs (0-10VDC) in Stromausgänge (0-2A oder 0,25-0,5 A). Es verfügt über 1 Wandlungskanal. Der MVP100 ist normalerweise für Druck-, Bombierungs- oder Geschwindigkeitsventile bestimmt. Der Wandler ist dafür vorgesehen, auf einer TS32- oder TS35- Schiene im elektrischen Schrank eingebaut zu werden. Die Kühlkörper müssen frei bleiben, um eine genügende Wärmeabfuhr zu gewährleisten.

Type

CYBELEC product N°	Version	Input / Entrée / Eingang	Output / Sortie / Ausgang
V-MVP-100	MVP 100	0 - 10VDC	0,5 - 2A

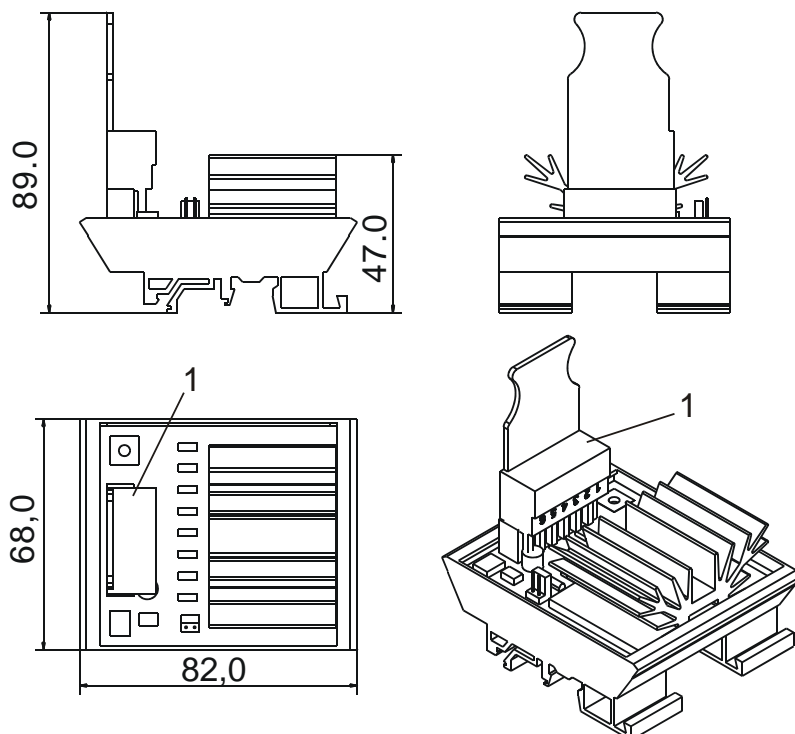

Jumpers configuration MVP-100 (0,5-2A)

Jumper Id / I _{max}	0,5A	1,0A	1,5A	2,0A
JP1 (Pin 1, 2)	OPEN	CLOSED	OPEN	CLOSED
JP2 (Pin 3, 4)	OPEN	OPEN	CLOSED	CLOSED

OPEN = OUVERT / GEÖFFNET

CLOSED = FERME / GESCHLOSSEN

Protection – Absicherung

It is mandatory that all devices connected to the current outputs be protected by a protection circuit. This circuit must be located as closely as possible to the element it is protecting (generally inside the power supply plug of the valve). In the case of a pressure valve, it is necessary that a protection diode (see drawing) is installed as closely as possible to the valve.

Tous les éléments branchés sur les sorties courant doivent obligatoirement être protégés par un circuit de protection. Celui-ci doit être branché au plus près de l'élément qu'il protège (généralement dans la fiche d'alimentation de la valve). Dans le cas d'une valve de pression il est nécessaire de brancher une diode de protection (voir schéma) le plus près possible de la valve.

Alle an den Stromausgängen angeschlossenen Elemente müssen obligatorisch mit einem Schutz-Schaltkreis versehen sein, der so nahe wie möglich am zu schützenden Element angebracht werden muss (normalerweise im Stromversorgungsstecker des Ventils). Im Falle eines Druckventils ist es erforderlich, eine Schutzdiode (siehe Schema) so nahe wie möglich am Ventil anzubringen.

Wiring diagrams / Schémas de câblage / Verkabelungs-Schemas

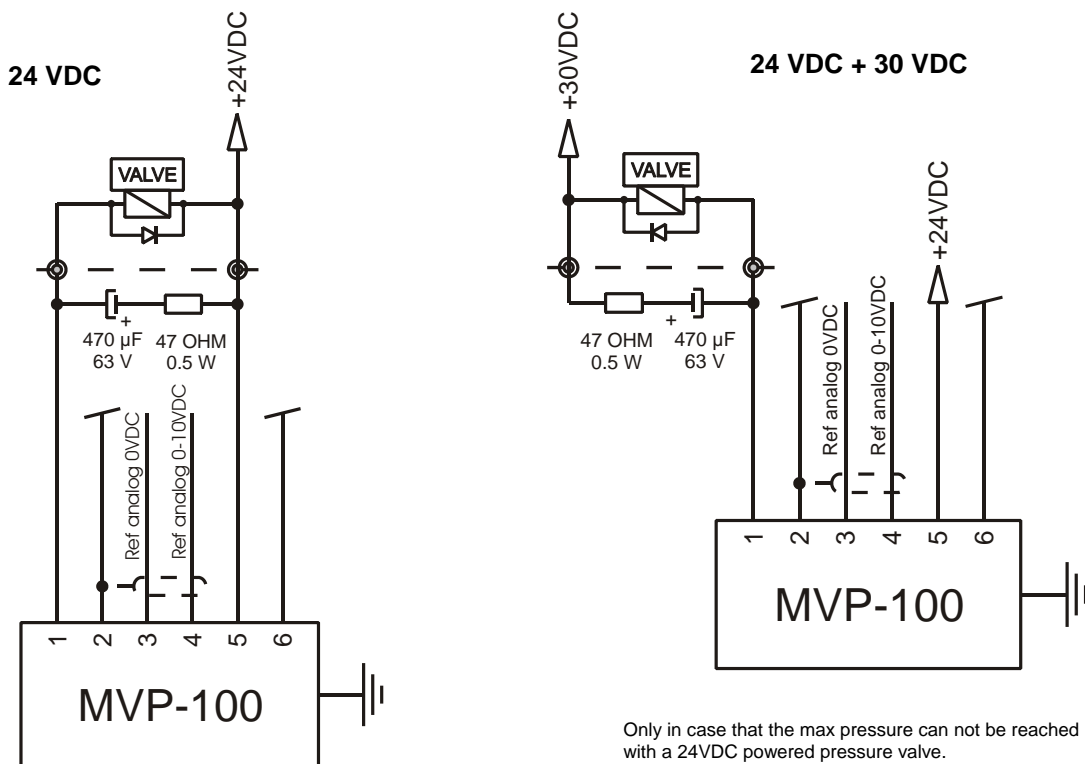

Only in case that the max pressure can not be reached with a 24VDC powered pressure valve.
Seulement au cas où la pression max. ne peut pas être atteinte avec une valve de pression 24VDC.
Nur wenn der Maximaldruck nicht erreicht werden kann mit einem 24VDC Druckventil.

Connection - Connexion - Anschluss

- The DNC reference voltage cables must be shielded on their entire length.
- The mass braid must be connected to the rear mounting panel of the electrical cabinet (see Technical manual for the DNC).
- A reference voltage of 10VDC corresponds to 110% of the maximum output current.
- Les câbles de consigne DNC doivent être blindés sur toute leur longueur.
- La tresse de masse doit être reliée à la platine de l'armoire électrique (voir notice technique de la DNC).
- Une consigne 10VDC correspond à 110% du courant maximum de sortie.
- Die DNC-Regelsignalkabel müssen auf ihrer ganzen Länge abgeschirmt sein.
- Die Massenslitze muss an der rückwärtigen Montageplatte des elektrischen Schaltschranks angeschlossen sein (s. Technische Beschreibung DNC).
- Eine Regelspannung von 10VDC entspricht 110% des maximalen Ausgangsstromes.

Warranty - Garantie

CYBELEC certifies the use of this product only in connection with its numerical controls.

CYBELEC certifie ce produit uniquement pour une utilisation en prolongement de ses commandes numériques.

CYBELEC gibt für dieses Produkt nur Gewähr bei dessen Verwendung in Verbindung mit ihren Numerischen Steuerungen.